

STROMERZEUGER FÜR EXTREME ANFORDERUNGEN

Voll gekapselter Militär-Diesel-Stromerzeuger mit Heiz- und Kältemodul, für Einbau in Shelter, Anbau an Fahrzeugen oder Stand-alone



Hammer-
schlag
Silber

RAL
1002

RAL
6031

Ausführungsbeispiel

LEISTUNGSBESCHREIBUNG:

Typ:	CAMINO 30 DSMIL
Leistung n. Null:	28 kW
Spannung +7/-10%:	400 / 230 V
Frequenz +/- 5%:	50 Hz
Ampere:	45 A
Schall:	65 dB(A) @7m
L/B/H inkl. Kapsel:	2000 x 900 x 1100 mm
Gewicht:	~1120 kg



TECHNISCHES DATENBLATT **

SET Energiemodul

Produkt:

Sky Shield 28 KW

STROMERZEUGER FÜR EXTREME ANFORDERUNGEN

DIESELMOTOR VIERZYLINDER:

Lombardini LDW 2204 , 3.000 U/min.	
Startsystem	24V
Glühkerze:	24V
Einsatztemperatur:	- 32°C / +50°C
Lagertemperatur:	- 35°C/ +70°C
Leistung COP:	36 kW
Verbrauch 100% Last:	295 g/kWh
TA Luft erfüllt	
Kraftstoffe militärisch (F34, F54, F63)	

SERIENMÄßIGE AUSSTATTUNG:

- Rahmenkonstruktion mit Staplertaschen und Aufnahme für Heiz- und Kältemodul
- Superschalldämmkapsel
- Asynchron-Generator kurzschlussfest
- gekühlte Abgasführung in der Schalldämmkapsel
- Abgasschalldämpfer mit hoher Schalldämmung
- Kraftstofftank für 12 Std. Betrieb ausgelegt
- Kühler inkl. elektr. Umwälzpumpe und Lüfter 230V (Tropenkühler für Klimazone A1)
- Steuerpanel GP02 mit Schlüsselschalter
- elektr. Motormanagement mit Batterieladung bei Generator- und Netzbetrieb
- Motormanagement mit autom. Abschaltung bei:
 - zu niedrigem Öldruck, zu hohen Temperaturen, Wasserverlust
- Computeroptimierte Anordnung der Schwingungsdämpfer und integrierte Anschlagbegrenzung der Schwingmetalle 4G in alle Richtungen
- Leistungsabnahme über CEE 63A
- Netzeinspeisung mit Notstromsteuerung ATS
- 3-Wege-Ventil zur Umschaltung auf externen Kraftstofftank
- Sandfilter auswaschbar
- Handbuch Industriestandard

KÄLTEMODUL SKY SHIELD :

- Leistung 15 KW
- 2-Kreissystem mit 4 leckfreien Schäubli-Kupplungen
- Sandfilter
- Modul autark nutzbar
- Abmessungen 1184 x 840 x 900
- Gewicht 510 kg

STROMERZEUGER FÜR EXTREME ANFORDERUNGEN

HEIZMODUL SKY SHIELD :

- Leistung 6 KW elektrisch, 9 KW fossil
- 2-Kreissystem mit 4 leckfreien Schäubli-Kupplungen
- Sandfilter
- Modul autark nutzbar
- Abmessungen 580 x 840 x 900
- Gewicht 260 kg

AUFPREISPF LICHTIGE OPTIONEN :

- Steuerpanel abgesetzt mit 10m Leitung
- vollelektronisches Steuerpanel mit LCD Display und Autostartsystem
- EMV Kapselung nach MIL STD 461G
- Startgrenztemperatur -40°C
- Isolationsüberwachung

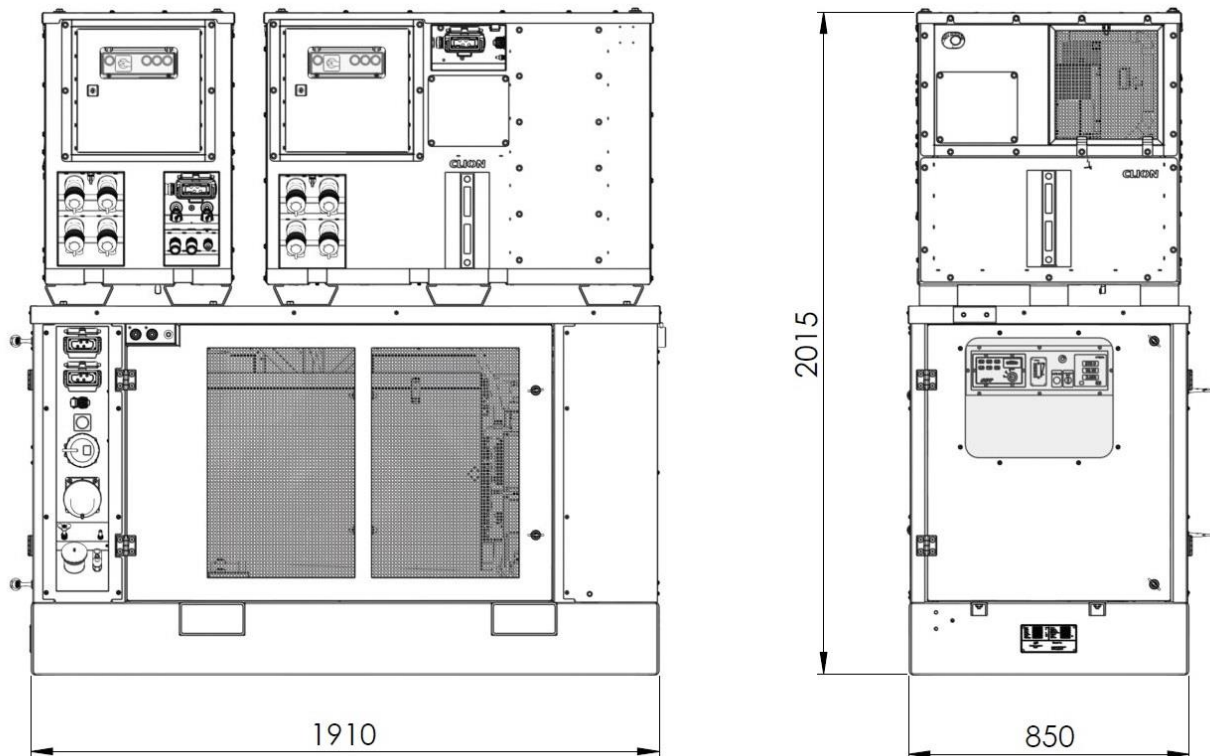

STROMERZEUGER FÜR EXTREME ANFORDERUNGEN

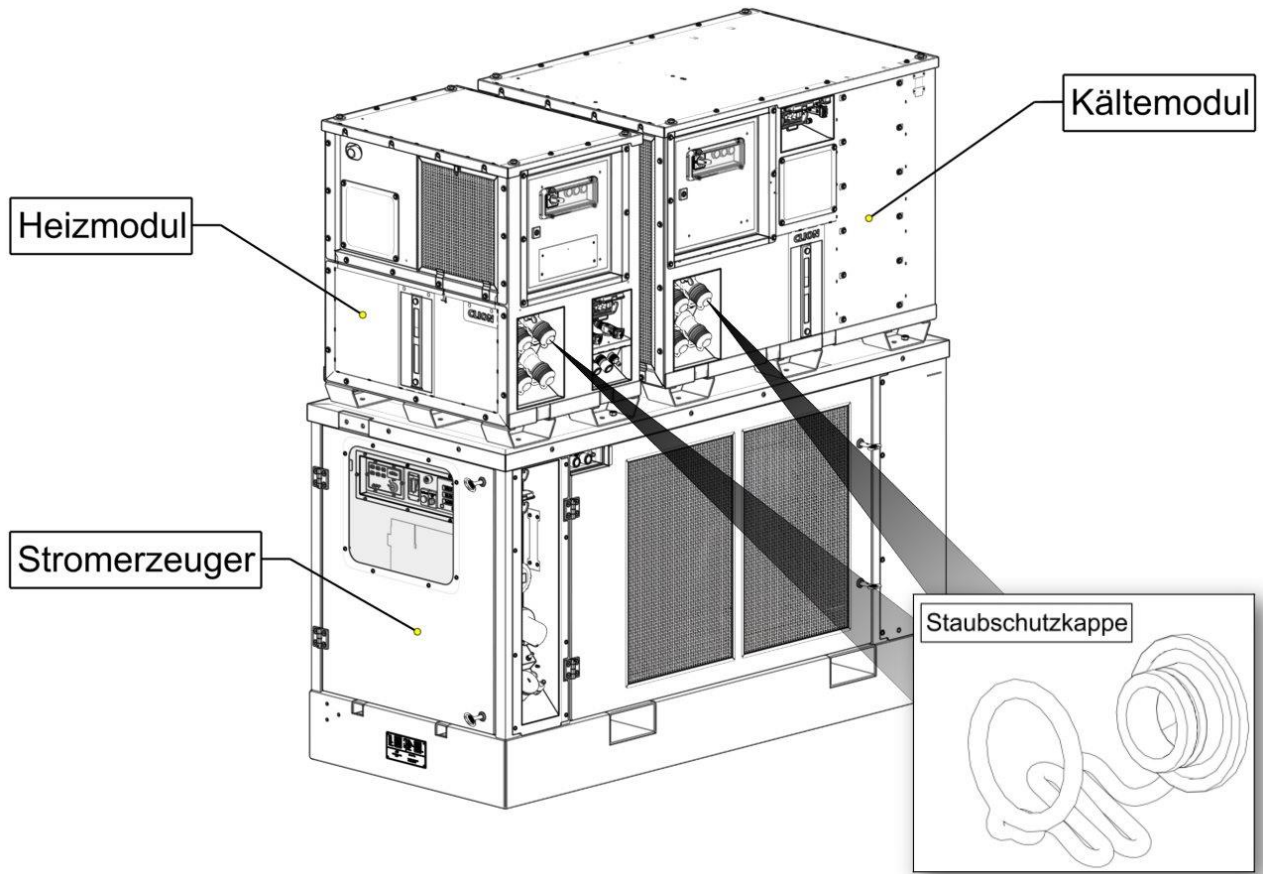

Bezeichnung	Artikel-Nr.
Kältemodul Sky Shield K-Stand 1.1 , Leistung 15 KW	60102-55V3
Heizmodul Sky Shield K-Stand 1.1 , Leistung 6 KW elektrisch / 9 KW fossil	60102-58V3
Stromerzeuger Camino 30 Sky Shield K-Stand 1.1 , Leistung 28 KW	60102-00074
Staubschutzkappe für SPT20 Kupplung	33206-00

** ÄNDERUNGEN VORBEHALTEN

SET STANGE ENERGIETECHNIK GMBH
Lise-Meitner-Straße 13A
D-40764 Langenfeld

Tel. +49 (0) 21 73 / 399 37-0
Fax +49 (0) 21 73 / 399 37-20
www.set-genset.com
verkauf@set-zeise.de



Management System
ISO 9001:2015
www.tuv.com
ID 9105044804